

## Stožár sadový bezpaticový dvouступňový s přeliskem přírubový – typ KKA P

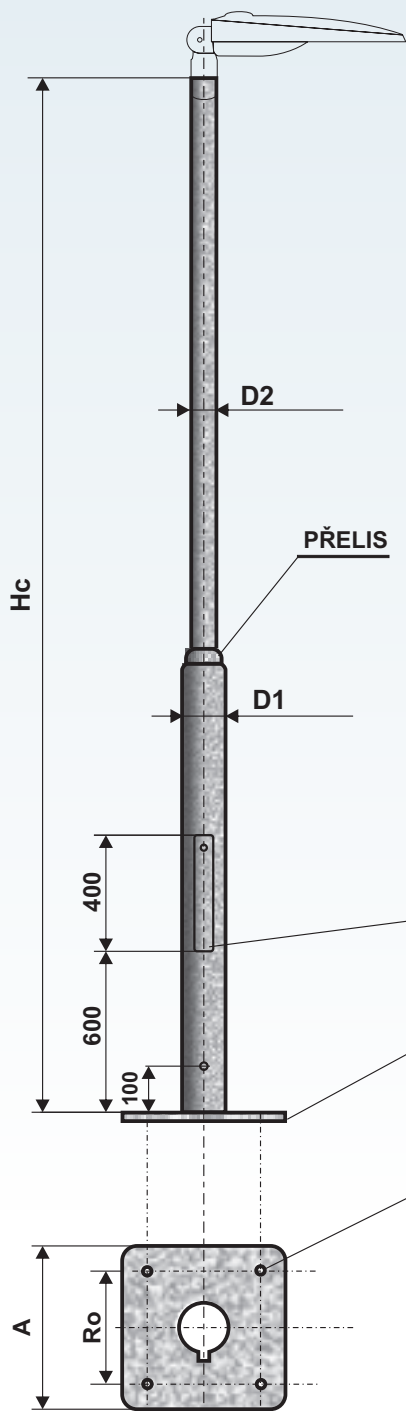

| Objednací číslo | Typ       | Jmenovitá výška H (m) | Celková délka Hc (m) | Průměr D1 (mm) | Průměr D2 (mm) | Vrcholový tah (N) | Hmotnost v žár. Zn (kg) | Plocha (m <sup>2</sup> ) |
|-----------------|-----------|-----------------------|----------------------|----------------|----------------|-------------------|-------------------------|--------------------------|
| 0312511460      | KKA 2,5 P | 2,5                   | 2,5                  | 114            | 60             | 320               | 25                      | 0,76                     |
| 0313011460      | KKA 3 P   | 3,0                   | 3,0                  | 114            | 60             | 320               | 27                      | 0,86                     |
| 0313511460      | KKA 3,5 P | 3,5                   | 3,5                  | 114            | 60             | 280               | 29                      | 0,96                     |
| 0314011460      | KKA 4 P   | 4,0                   | 4,0                  | 114            | 60             | 280               | 32                      | 1,08                     |
| 0314511460      | KKA 4,5 P | 4,5                   | 4,5                  | 114            | 60             | 270               | 35                      | 1,17                     |
| 0315011460      | KKA 5 P   | 5,0                   | 5,0                  | 114            | 60             | 230               | 37                      | 1,27                     |
| 0315511460      | KKA 5,5 P | 5,5                   | 5,5                  | 114            | 60             | 230               | 42                      | 1,36                     |
| 0316011460      | KKA 6 P   | 6,0                   | 6,0                  | 114            | 60             | 230               | 47                      | 1,42                     |

### ZÁKLADOVÝ RÁM – typ ZR 300 KKA P

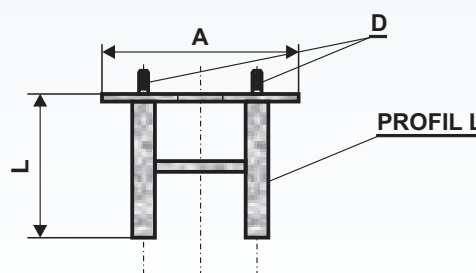

| Objednací číslo | Typ          | A (mm) | Ro (mm) | L (mm) | D (mm) | Hmotnost (kg) | Plocha (m <sup>2</sup> ) | Hc (m)  |
|-----------------|--------------|--------|---------|--------|--------|---------------|--------------------------|---------|
| 0300300300      | ZR 300 KKA P | 300    | 240     | 500    | M20    | 10,0          | 0,40                     | 2,5 – 6 |



Ocelové stožáry typu "KKA P" jsou vyráběny z kvalitních ocelových trubek podle evropské normy EN 40 - 5.



- žárový zinek dle ČSN EN ISO 1461
- žárový zinek + práškové nebo mokré lakování dle vzorníku RAL, AKZO
- žárový zinek + termoplastický práškový povlak



výložníky: SK, SV, UD na průměr dřívku 60 mm s vloženíem do 500 mm

Počet ramen výložníku a jejich délka závisí na výšce stožáru a jeho celkovém zatížení.