

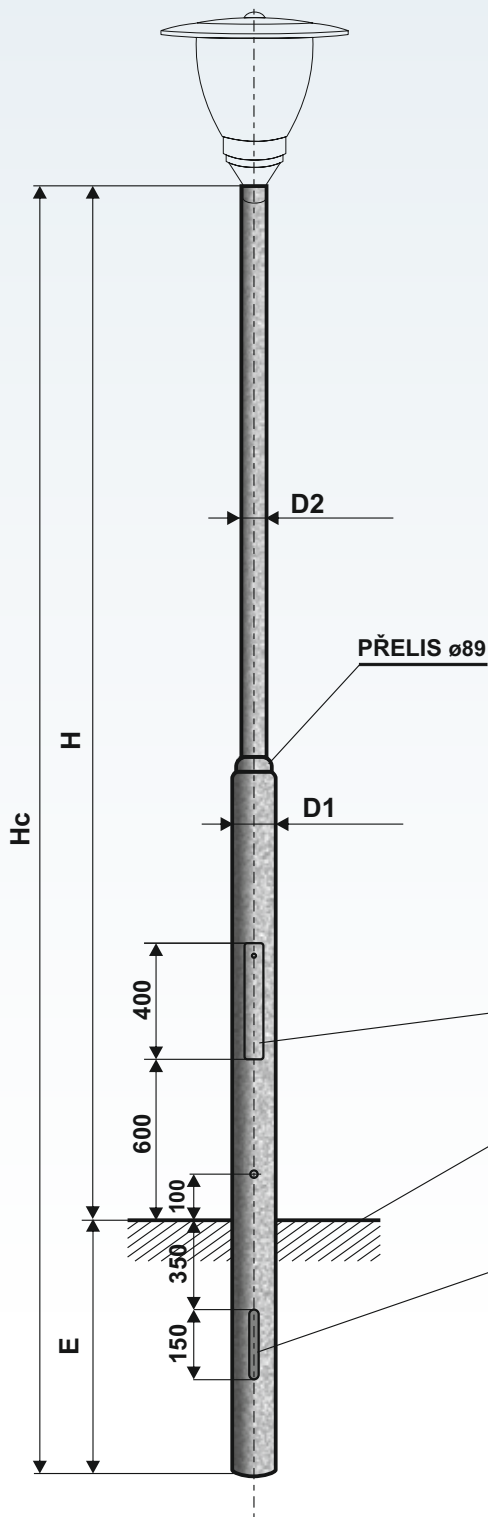

Stožár sadový bezpaticový dvouступňový s přeliskem – typ KK



Objednací číslo	Typ	Jmenovitá výška H (m)	Celková délka Hc (m)	Vetknutí do země E (m)	Průměr D1 (mm)	Průměr D2 (mm)	Zatížení ve vrcholu (kg)	Hmotnost v žár. Zn (kg)	Plocha (m ²)
0402513360	KK 2,5	2,5	3,3	0,8	133	60	30	28	1,09
0403013360	KK 3	3,0	3,8	0,8	133	60	30	31	1,19
0403513360	KK 3,5	3,5	4,3	0,8	133	60	25	33	1,28
0404013360	KK 4	4,0	4,8	0,8	133	60	25	35	1,38
0404513360	KK 4,5	4,5	5,3	0,8	133	60	25	37	1,47
0405013360	KK 5	5,0	5,8	0,8	133	60	20	39	1,57
0405513360	KK 5,5	5,5	6,3	0,8	133	60	20	47	1,89
0406013360	KK 6	6,0	6,8	0,8	133	60	20	50	1,98
0407013360	KK 7	7,0	8,0	1,0	133	60	15	64	2,19

Stožár KK 7 – použití bez výložníku, svítidlo přímo na vrchol.

DVÍŘKA 400 × 90

HORNÍ HRANA BETONU

OBOUSTRANNÝ OTVOR 150 × 50



Ocelové stožáry typu "KK" jsou vyráběny z kvalitních ocelových trubek podle evropské normy EN 40 - 5.



- žárový zinek dle ČSN EN ISO 1461
- žárový zinek + práškové nebo mokré lakování dle vzorníku RAL, AKZO
- žárový zinek + termoplastický práškový povlak



výložníky: SK, SV, UD na průměr dřívku 60 mm s vyožením do 500 mm

Počet ramen výložníku a jejich délka závisí na výšce stožáru a jeho celkovém zatížení.